

PLANTA GEOMÉTRICA / LEVANTAMENTO PLANIMÉTRICO E CADASTRAL DA AVENIDA OLÍVIA GOETTEN - TRECHO 02
ESC: 1/250

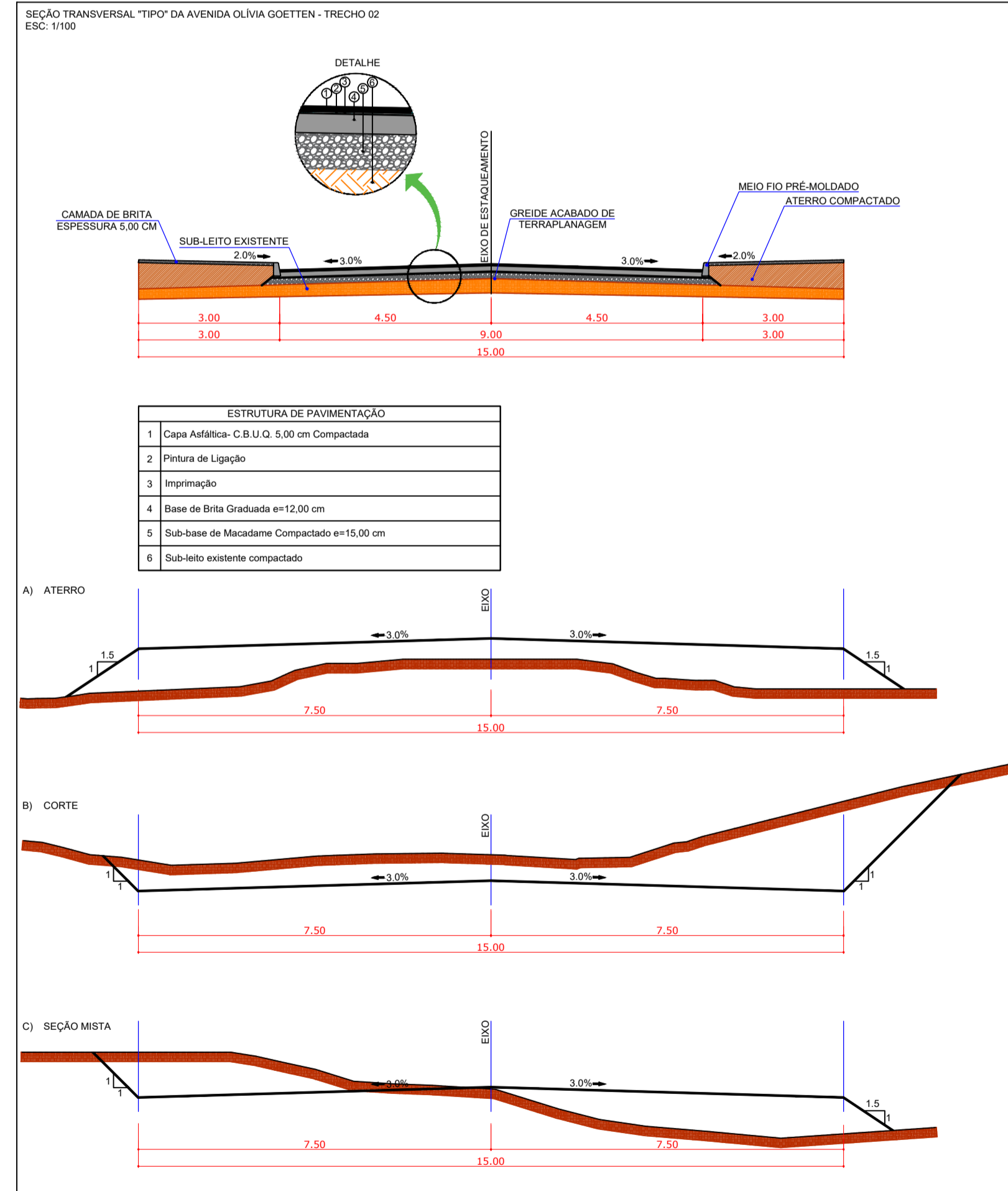

ESTACA	DISTÂNCIA	ÁREA (m²)		SOMA DAS ÁREAS (m²)		SOMAS		VOLUME (m³)	COMPENSAÇÃO	VOLUME ACUMULADO (m³)
		CORTE	ATERRO	CORTE	ATERRO	CORTE	ATERRO			
0+00	0,00	3,36	0,75	3,36	0,75	0,000	0,00	0,00	0,00	0,00
1	20,00	3,44	0,09	6,80	0,84	10,000	68,00	8,40	8,40	19,60
2	40,00	4,18	0,03	7,62	0,12	15,000	75,20	1,20	1,20	134,60
3	60,00	4,38	0,00	8,56	0,00	10,000	85,60	0,00	0,00	219,90
4	80,00	3,96	0,00	10,24	0,00	10,000	102,40	0,00	0,00	322,30
5	100,00	5,98	0,01	11,84	0,01	15,000	118,40	0,10	0,10	460,60
6	120,00	3,80	0,64	9,76	0,65	10,000	97,80	6,50	6,50	531,90
7	140,00	4,80	0,85	8,00	1,49	10,000	86,90	14,90	14,90	603,90
8	160,00	4,56	0,00	9,45	0,00	10,000	94,50	0,00	0,00	689,90
9	180,00	5,52	0,00	10,48	0,00	10,000	104,80	0,00	0,00	794,70
Σ 12,75 m	12,75	45,2	0,00	12,44	0,00	63,75	79,11	0,00	0,00	874,01

VOLUME DE CORTE (m³) = 232,92
VOLUME DE ATERRO (m³) = 28,09

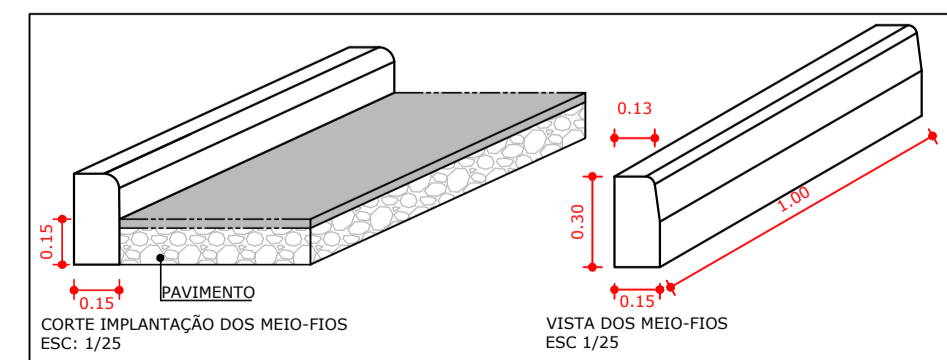
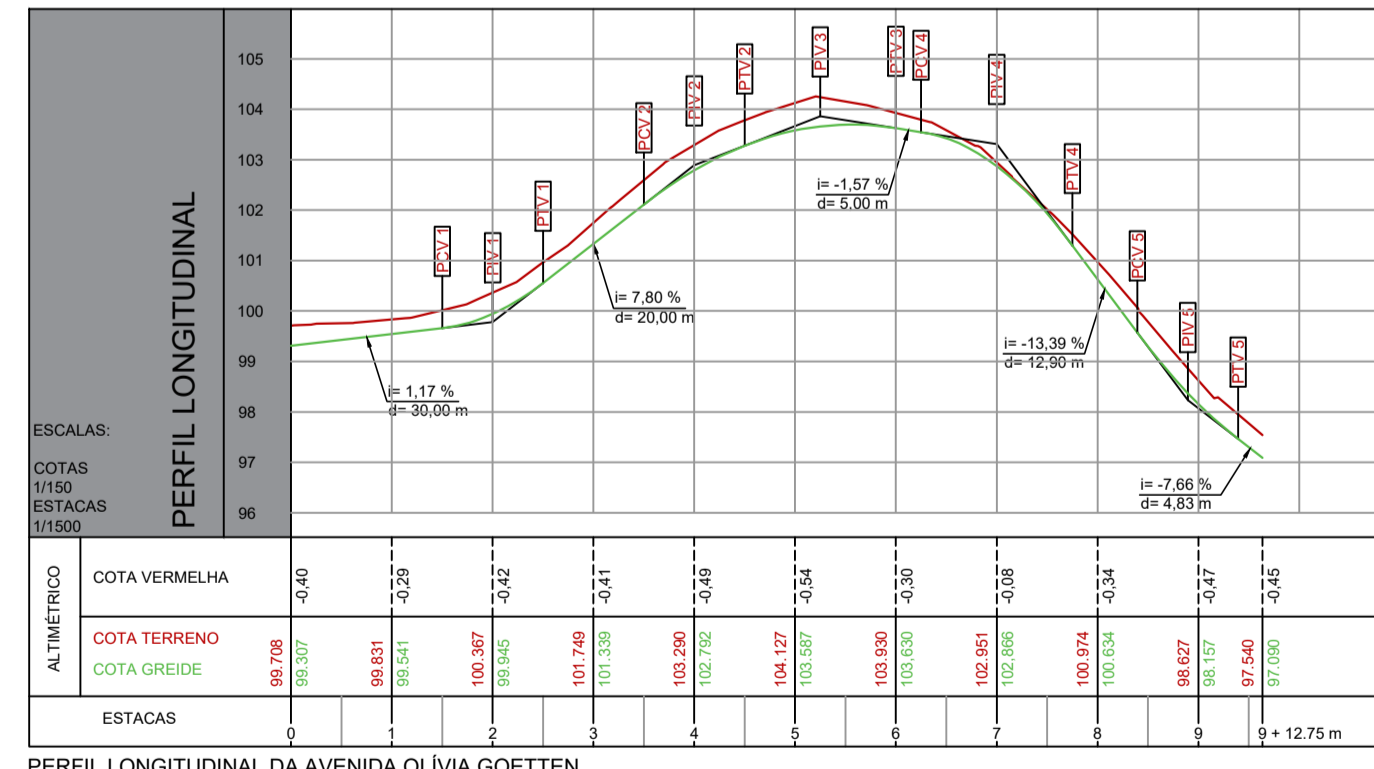
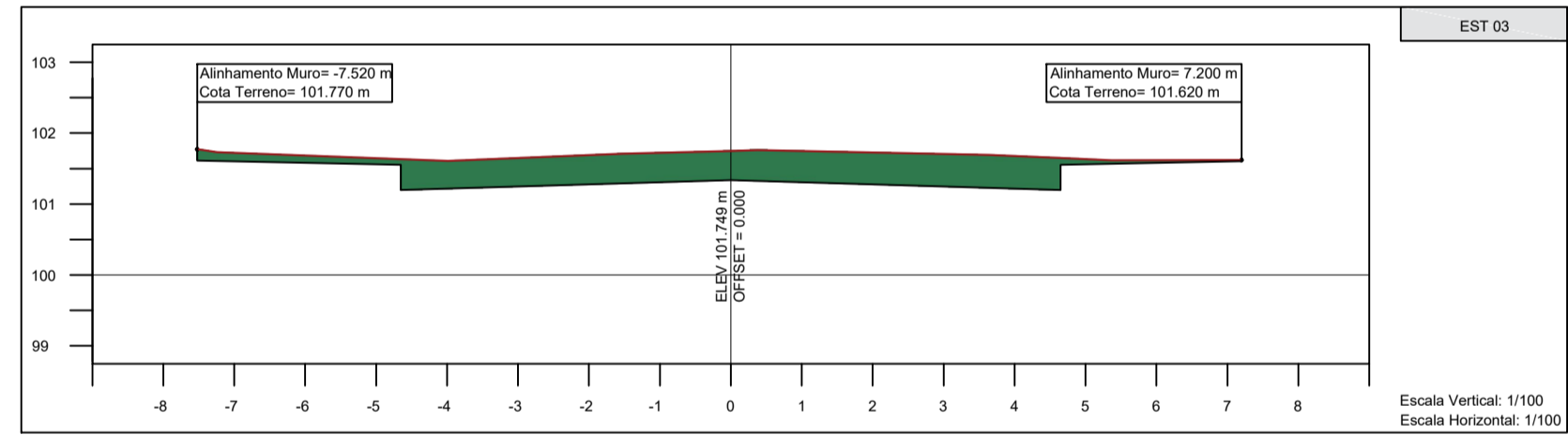
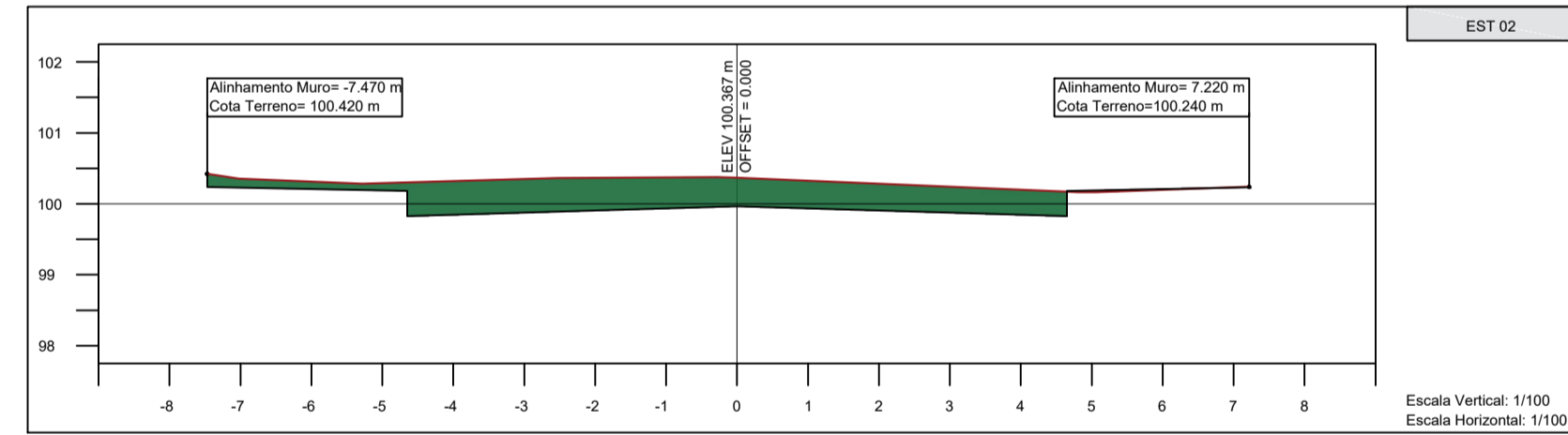
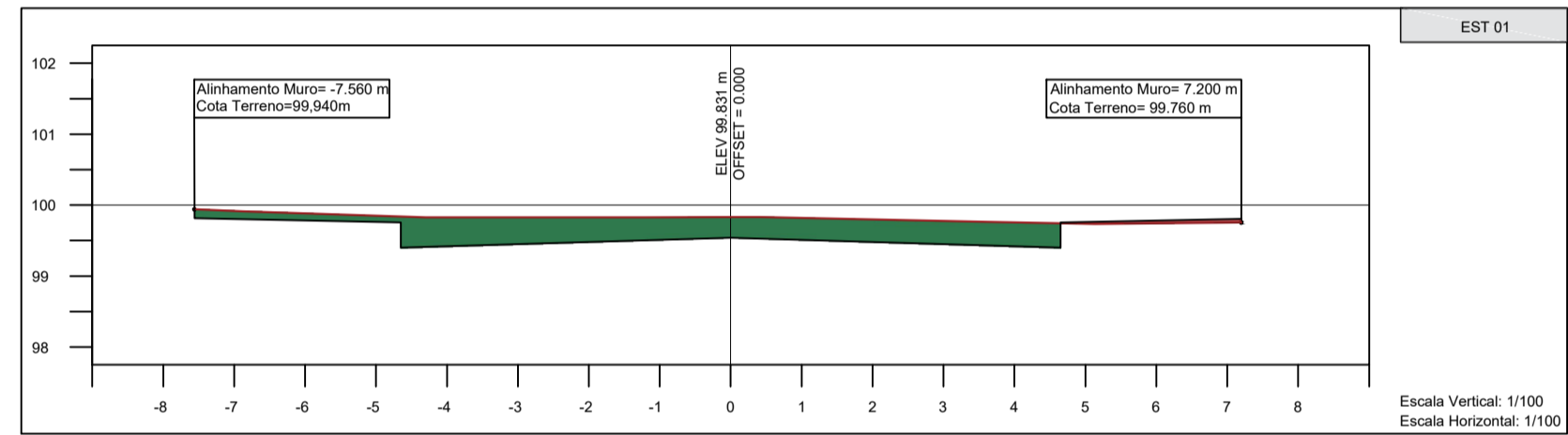
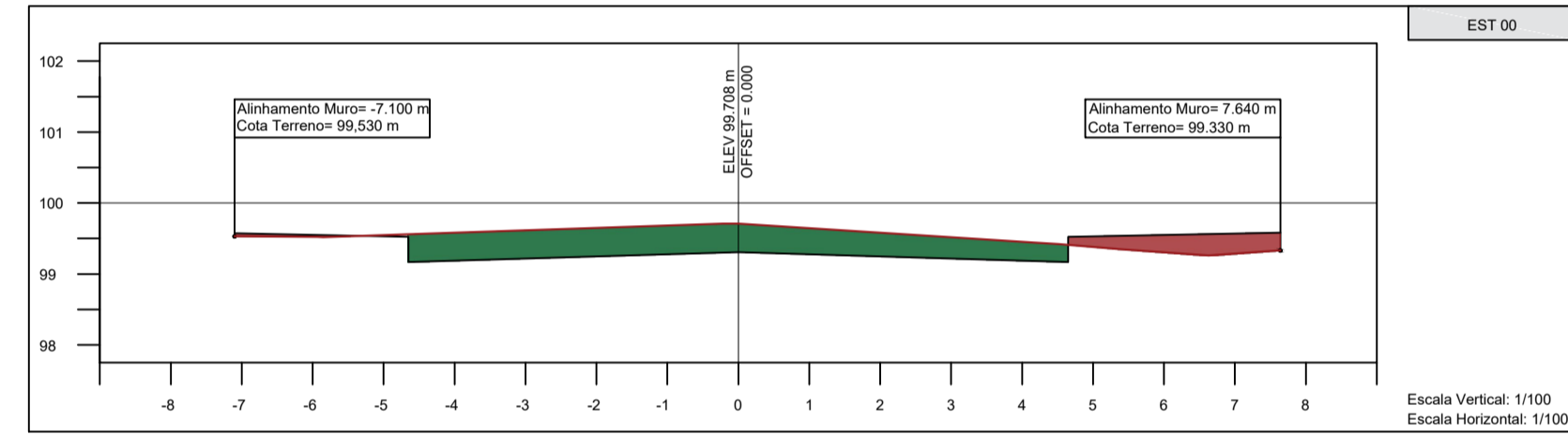

LEGENDA	
SÍMBOLO	SIGNIFICADO
	Meio Fio Projetado - Pintado de Branco
	Meio Fio Projetado - Pintado de Amarelo
	Meio Fio Existente
	Eixo Projetado
	Placa de Advertência Projetada
	Placa de Rua Projetada
	Placa de Regulamentação Projetada
	Poste de Energia Elétrica
	Caixa Coletora Projetada
	Caixa de Passagem Existente
	Tubulação de Drenagem Projetada
	Tubulação de Drenagem Existente
	Caixa de Passagem Projetada
	Curvas de Nível
	Perfil do Terreno
	Perfil de Terraplenagem
	Perfil do Passeio Finalizado
	Perfil do Pavimento Finalizado
	Edificação Existente
	Rua a ser Pavimentada c/ CBUQ
	Rampa PNE
	Corte
	Aterro
	Curva / Muro Existente
	LFO - 1
	LFO - 1 + Tachões
	RMF
	Rebaixo do Meio-Fio

CURVA 01		CURVA 02		CURVA 03		CURVA 04	
ESTACA	E (m)	E (m)	E (m)	E (m)	E (m)	E (m)	E (m)
0+00	0,00	0+00	0,00	0+00	0,00	0+00	0,00
1+120,00	0,00	1+120,00	0,00	1+120,00	0,00	1+120,00	0,00
2+240,00	0,00	2+240,00	0,00	2+240,00	0,00	2+240,00	0,00
3+360,00	0,00	3+360,00	0,00	3+360,00	0,00	3+360,00	0,00
4+480,00	0,00	4+480,00	0,00	4+480,00	0,00	4+480,00	0,00
5+600,00	0,00	5+600,00	0,00	5+600,00	0,00	5+600,00	0,00
6+720,00	0,00	6+720,00	0,00	6+720,00	0,00	6+720,00	0,00
7+840,00	0,00	7+840,00	0,00	7+840,00	0,00	7+840,00	0,00
8+960,00	0,00	8+960,00	0,00	8+960,00	0,00	8+960,00	0,00
9+080,00	0,00	9+080,00	0,00	9+080,00	0,00	9+080,00	0,00
10+200,00	0,00	10+200,00	0,00	10+200,00	0,00	10+200,00	0,00
11+320,00	0,00	11+320,00	0,00	11+320,00	0,00	11+320,00	0,00
12+440,00	0,00	12+440,00	0,00	12+440,00	0,00	12+440,00	0,00
13+560,00	0,00	13+560,00	0,00	13+560,00	0,00	13+560,00	0,00
14+680,00	0,00	14+680,00	0,00	14+680,00	0,00	14+680,00	0,00
15+800,00	0,00	15+800,00	0,00	15+800,00	0,00	15+800,00	0,00
16+920,00	0,00	16+920,00	0,00	16+920,00	0,00	16+920,00	0,00
17+040,00	0,00	17+040,00	0,00	17+040,00	0,00	17+040,00	0,00
18+160,00	0,00	18+160,00	0,00	18+160,00	0,00	18+160,00	0,00
19+280,00	0,00	19+280,00	0,00	19+280,00	0,00	19+280,00	0,00
20+400,00	0,00	20+400,00	0,00	20+400,00	0,00	20+400,00	0,00
21+520,00	0,00	21+520,00	0,00	21+520,00	0,00	21+520,00	0,00
22+640,00	0,00	22+640,00	0,00	22+640,00	0,00	22+640,00	0,00
23+760,00	0,00	23+760,00	0,00	23+760,00	0,00	23+760,00	0,00
24+880,00	0,00	24+880,00	0,00	24+880,00	0,00	24+880,00	0,00
25+000,00	0,00	25+000,00	0,00	25+000,00	0,00	25+000,00	0,00

PREFEITURA DO MUNICÍPIO SANTA CECÍLIA
ENGENHARIA E PROJETOS
R. JOÃO GOETTEN SOBRINHO - CENTRO SANTA CECÍLIA, SC
FONE: (49) 3244-2032

OBRA: Pavimentação Asfáltica da Avenida Olívia Goetten - Trecho 02. ART Nº: 7979989-5

DESCRIÇÃO: Planta Geométrica / Seção Transversal / Perfil Longitudinal / Detalhe de Implantação dos Meio-Fios da Avenida Olívia Goetten.

LOCAL: Avenida Olívia Goetten - Trecho entre a Travessa Zelvínia Goetten e a Rua Josefina Goetten. ÁREA DA OBRA: 2.097,16 m²

DEPARTAMENTO TÉCNICO DE ENGENHARIA: DATA: 10/2021

REVISÃO: "Emissão Inicial"

DESENHISTA: Mathheus José Assis
ESCALA: Indicada

RESPONSÁVEL: André Pereira Nunes
FOLHA: 01/07

Alessandra Aparecida Garcia - Prefeita Municipal de Santa Cecília / SC
CNPJ nº 85.997.237/0001-41